

# Porta targa Suzuki GSXR 600/750R 2011

## Cod. 5733

### Lista Kit viti

	Descrizione	Q.tà
1	Staffa supporto targa	2
2	Vite testa esagonali (originali)	2
3	Vite testa tonda 6x20	2
4	Vite testa tonda 8x16	2
5	Rosetta M8	2
6	Dado autobloccante M8	2
7	Rosetta allargata M6	2
	Piatto supporto targa	1

Il Porta targa è stato progettato e realizzato per il solo uso agonistico in circuito chiuso.  
Non può essere utilizzato per la circolazione stradale.  
Si declina ogni responsabilità per uso improprio dello stesso

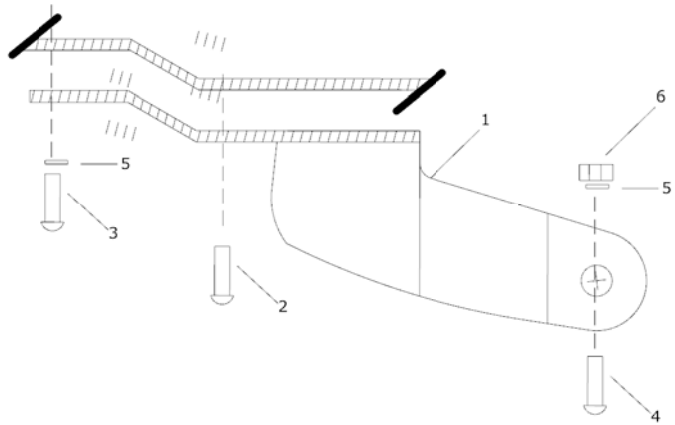

- 1- Rimuovere il porta targa originale avendo cura di scollegare tutti i cablaggi originali prima dell'operazione
- 2- Montare il supporto targa Racing Bike utilizzando la viteria fornita nel kit, avendo cura di serrare la bulloneria in modo adeguato.

Prodotto made in Italy.  
Distribuito da:  
Racing Bike Snc  
Info@racingbikeitaly.it  
www.racingbikeitaly.it

# Porta targa Suzuki GSXR 600/750R 2011

## Cod. 5733

### Lista Kit viti

	Descrizione	Q.tà
1	Staffa supporto targa	2
2	Vite testa esagonali (originali)	2
3	Vite testa tonda 6x20	2
4	Vite testa tonda 8x16	2
5	Rosetta M8	2
6	Dado autobloccante M8	2
7	Rosetta allargata M6	2
	Piatto supporto targa	1

Il Porta targa è stato progettato e realizzato per il solo uso agonistico in circuito chiuso.  
Non può essere utilizzato per la circolazione stradale.  
Si declina ogni responsabilità per uso improprio dello stesso

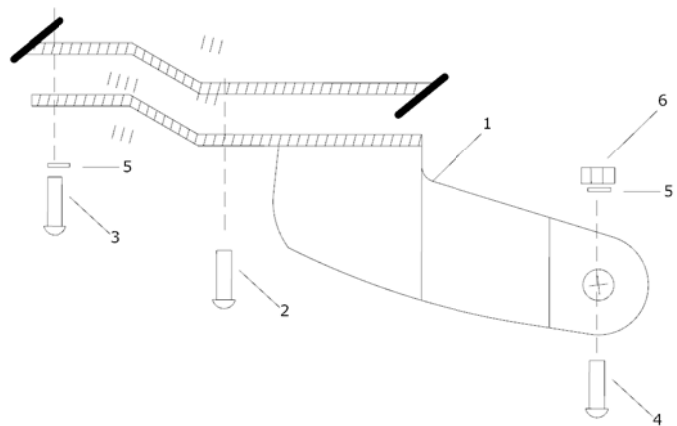

- 1- Rimuovere il porta targa originale avendo cura di scollegare tutti i cablaggi originali prima dell'operazione
- 2- Montare il supporto targa Racing Bike utilizzando la viteria fornita nel kit, avendo cura di serrare la bulloneria in modo adeguato.

Prodotto made in Italy.  
Distribuito da:  
Racing Bike Snc  
Info@racingbikeitaly.it  
www.racingbikeitaly.it